

Rögzítőgyűrűk furatokba - nagy igénybevételre

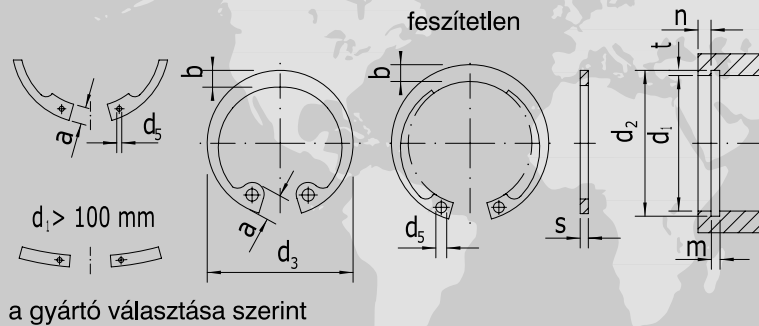

DIN 472 JS

Gyűrűméret

d_1	s	d_3	a max.	b	d_5 min.	csom.egys.	kg/1000
14	1,20	15,1	3,9	2,0	1,7	500	0,558
17	1,20	18,3	4,1	2,2	1,7	500	0,750
19	1,20	20,5	4,2	2,3	2,0	500	0,860
20	1,50	21,5	4,5	2,4	2,0	250	1,110
22	1,20	23,5	4,8	2,8	2,0	250	1,150
22	1,50	23,5	4,8	2,8	2,0	250	1,340
24	1,30	25,9	4,9	3,0	2,0	200	1,395
24	1,50	25,9	4,9	3,0	2,0	200	1,570
25	1,50	25,9	4,9	3,1	2,0	200	1,680
27	1,30	29,1	5,1	3,1	2,0	200	1,683
27	1,50	29,1	5,1	3,1	2,0	100	1,910
27	2,00	29,1	5,1	3,1	2,0	100	2,610
28	1,50	30,1	5,1	3,2	2,0	100	2,043
29	1,50	31,1	5,1	3,2	2,0	100	2,080
30	1,50	32,1	5,1	3,3	2,5	100	2,310
32	1,75	34,4	5,4	3,4	2,5	100	2,660
34	1,75	36,5	5,6	3,7	2,5	100	3,330
35	1,75	37,8	5,6	3,8	2,5	100	3,882
35	2,00	37,8	5,6	3,8	2,5	100	4,500
37	1,75	39,8	5,8	3,9	2,5	100	3,690
38	1,75	40,8	5,8	3,9	2,5	100	4,400
38	2,00	40,8	5,8	3,9	2,5	100	5,020
39	2,00	42,0	5,8	3,9	2,5	100	4,600
40	2,00	43,5	5,8	3,9	2,5	100	4,510
42	2,00	45,5	5,9	4,1	2,5	100	5,540
45	2,00	48,5	6,2	4,3	2,5	100	6,240
47	2,00	50,5	7,2	4,4	2,5	100	6,700
47	3,00	50,5	7,2	4,4	2,5	100	6,900
48	3,00	51,5	6,5	4,5	2,5	50	9,572
50	2,50	54,2	6,5	4,6	2,5	50	10,930
50	3,00	54,2	6,5	4,6	2,5	50	12,480
52	2,50	56,2	6,7	4,7	2,5	50	10,610
52	3,00	56,2	6,7	4,7	2,5	50	13,590
55	2,50	59,2	6,8	5,0	2,5	50	12,960
57	2,50	61,2	6,8	5,1	2,5	50	13,250
60	3,00	64,2	7,3	5,4	2,5	50	17,170
62	3,00	66,2	7,3	5,5	2,5	50	16,900
65	3,00	69,2	7,6	5,8	3,0	50	19,490
65	3,00	69,2	7,6	5,8	3,0	50	27,350

anyag:

rugóacél

C75-DIN 17222 – UNI 7064

C60-DIN 17222 – UNI 7064

nemesacél

anyagminőség: 1.4122 < 100 mm

anyagminőség: 1.4310 > 105 mm

keménység:

HRC: 47-54

HRC: 44-51

HRC: 40-47

HRC: 38-43

HV: 470-580

HV: 435-530

HV: 390-470

HV: 370-415

d_1 :

3- 48

50- 200

202- 300

305- 1000

Rögzítőgyűrűk furatokba - nagy igénybevételre

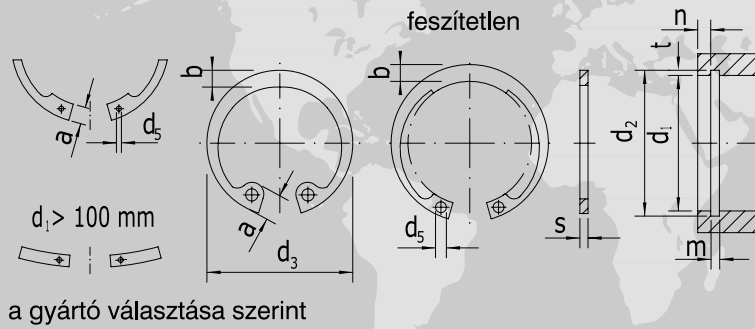

Gyűrűméret

d_1	s	d_3	a max.	b	d_5 min.	csom.egys.	kg/1000
68	3,00	72,5	7,8	6,1	3,0	50	21,640
70	3,00	72,5	7,8	6,2	3,0	50	23,050
72	3,00	76,5	7,8	6,4	3,0	50	22,410
75	3,00	79,5	7,8	6,6	3,0	50	25,690
80	4,00	85,5	8,5	7,0	3,0	25	38,840
85	4,00	90,5	8,6	7,2	3,5	25	40,970
90	4,00	95,5	8,6	7,6	3,5	25	40,090
95	4,00	100,5	8,8	8,1	3,5	25	54,270
100	4,00	105,5	9,2	8,4	3,5	25	57,800

felületvédelem a gyártó választása szerint:

- foszfátálva és olajozva
- barnítva és olajozva

$d_1 = 35$ mm- nagyságig kartondobozban.

Nagyobb méretek tekercsbe csomagolva

anyag:

rugóacél	C75-DIN 17222 – UNI 7064	HRC: 47-54	HV: 470-580	3- 48
	C60-DIN 17222 – UNI 7064	HRC: 44-51	HV: 435-530	50- 200
nemesacél	anyagminőség: 1.4122 < 100 mm	HRC: 40-47	HV: 390-470	202- 300
	anyagminőség: 1.4310 > 105 mm	HRC: 38-43	HV: 370-415	305- 1000

keménység:

d_1 :